

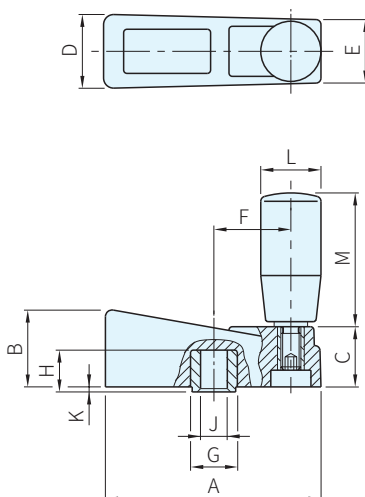

本體		入子		中心蓋		把手	
材質	顏色	材質	處理	材質	顏色	材質	顏色
PF	黑	SS400	染黑	鋁	灰銀	PF	黑



品號	A	B	C	D	E	F	G	H	J H7	K	L	M	質量 g	庫存	
ME-010	65	23	18	22	19	23	13	13	8	1.5	18	40	90	•	
ME-020	80	26	20	24	20	30	14	16	10				103	•	
*ME-030	94	29	22	26	22	36		19	21				50	132	•
ME-040	110	34	24	28		44	18	18	12				23	65	220
ME-050	140	37	26	30	57	26		80	336				•		

SP. 特長

- 中心孔已加工完成
- 完全平衡的設計
- 添加玻璃纖維，材質強度提高

訂貨： 交期：

ME-010

PS. 備註

- 迴轉把手I.301+X，請參閱把手單元
- ME-030材質為PA